

Regelquerschnitte M 1:50

Station ①

Vorhandene Fahrbahn Grünstreifen Fußweg Grünstreifen

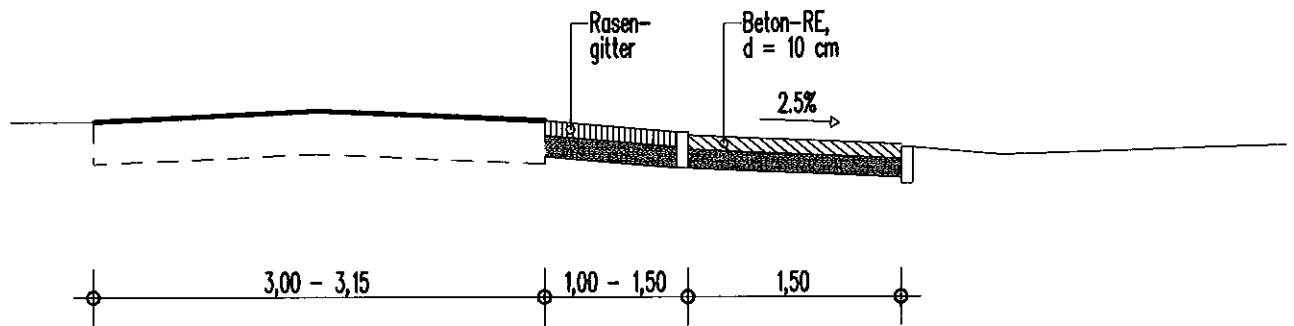

Station ②

Vorhandene Fahrbahn Grünstreifen Fußweg Grünstreifen/Mulde

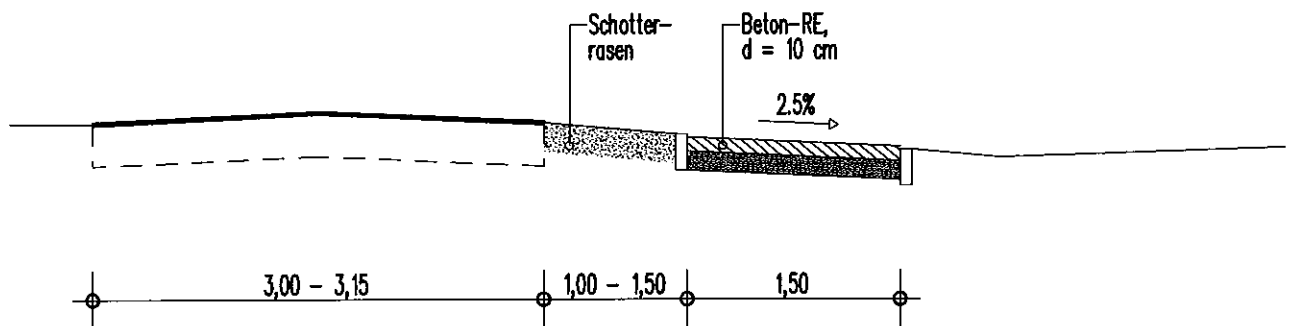

Station ③

Vorhandene Fahrbahn Grünstreifen Fußweg Grünstreifen

